



TR600

TR670-TR740

TR800D



POWERED by
HONDA

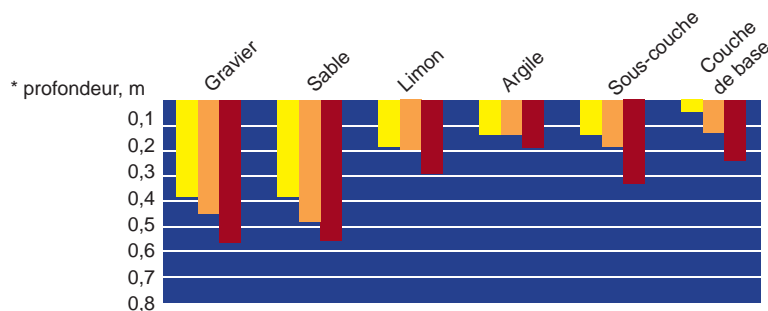

* Épaisseur recommandée de la couche



PACLITE - CHEF DE FILE DANS LE MONDE DES PILONNEUSES

Une famille complète de pilonneuses pour les conditions les plus difficiles. Vraie qualité européenne conçue pour l'international.

- large gamme de moteurs
- des modèles pour tous les usages: multi-usages, des tranchées étroites, etc...
- deux versions: essence ou diesel
- soufflets et pieds de fabrication européenne
- en option: le moteur diesel Hatz Honda / moteurs Robin avec filtres à air simples et doubles

PACLITE
Equipment

Cette famille de produits sera le précurseur du marché des pilonneuses... Tenez-vous prêts, beaucoup d'innovations sont à venir avec **PACLITE** !

TR600 - PILONNEUSE EXCEPTIONNELLE, une EXCLUSIVITÉ PACLITE

UNE MACHINE IDÉALE POUR LA LOCATION

La pilonneuse PACLITE TR600 est spécialement conçue pour des applications sévères. Ces pilonneuses vibrantes 4 temps sont conçues pour le compactage des sols mixtes et des sols granuleux dans des secteurs étroits.

Des avantages :

- Un système unique à deux étages de filtration d'air permet une meilleure protection contre la poussière et améliore la longévité du moteur
- Le guidon équipé d'un système d'amortisseur de vibrations intégré réduit le HAV (vibration main-bras) et améliore le confort de travail de l'utilisateur.
- Soufflets de fabrication européenne de haute qualité, ultra résistants
- Options pour différentes dimensions de pieds, toujours en bois laminé (Paclite n'utilise pas de pieds en plastique)
- Moteur équipé d'un reniflard et piston à 3 segments qui réduit la consommation d'huile
- Les tôles amovibles de protection du moteur assurent une protection optimale en conditions de travail difficiles et pendant le transport. Perte de temps et coûts d'immobilisation évités
- Le renforcement de l'embrayage centrifuge, assure une plus longue durée de vie et réduit les coûts d'entretien
- Simple et surtout un prix imbattable, tout pour rentabiliser votre investissement



POWERED by
HONDA



ROBIN



HONDA



Soufflet et pied de fabrication européenne.

Code	TR600R	TR600H
Modèle	TR600R	TR600H
Poids en ordre de marche (kg)	64	64
Dimensions L x l x H (mm)	740x350x1015	740x350x1015
Moteur	Robin EH09	Honda GX100
Puissance Moteur hp (Kw)	2.4 (1.8)	2.8 (2.1)
Dimension du pied (mm)	275x333	275x333
Course (mm)	70	70
Impact (kg)	1500	1500
Coups/minutes	600-650	600-650
Profondeur de compactage (cm)	45	45
Vitesse de déplacement (m/min)	10-13	10-13
Surface de compactage (m ² /h)	260	260

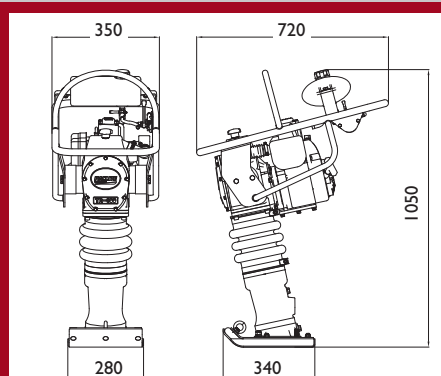

TR670 / TR740 - PILONNEUSES MULTI-USAGES

UNE PILONNEUSE DE CONCEPTION ROBUSTE

Une pilonneuse de conception robuste pour une utilisation multi-usage. Cette pilonneuse convient aux applications sur les sols granulaires et cohérents où des conditions strictes sont imposées pour le tassement dans des secteurs confinés, des tranchées, et le travail de réparation .

Des avantages :

- Un bon cadre de protection et de support moteur
- Transports en toute position
- Deux possibilités de motorisation: HONDA GX120 et ROBIN EH12 avec une double filtration d'air
- Un système unique à deux étages de filtration d'air fournit un moteur protégé de la poussière pour une longévité améliorée



Double filtre à air
entretien facile



Regard du niveau
d'huile



Deuxième filtre à air



Pied en bois laminé



Robin



Honda

Code	TR670H	TR670R	TR740R
Modèle	TR670	TR670	TR740
Moteur	Honda GX120	Robin EH12	Robin EH12
Puissance Moteur hp (Kw)	3.5 (2.6)	3.5 (2.6)	3.5 (2.6)
Poids (kg)	68	68	75
Dimensions LxIxH (mm)	750x410x1070	750x410x1070	750x410x1070
Dimension du pied (mm)	335x285	335x285	335x285
Course (mm)	80	80	75
Impact (kg)	1400	1400	1600
Coups/minutes	650-700	650-700	650-700
Profondeur de compactage (cm)	58	58	61
Vitesse déplacement (m/min)	9-12	9-12	9-12
Surface de compactage (m ² /h)	300	300	300

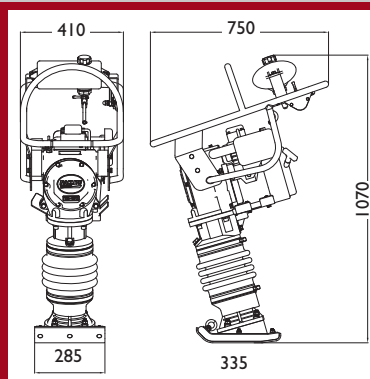

TR800D - PILONNEUSE DIESEL

PERFORMANCES ET DURÉE DE VIE EXCEPTIONNELLES

La pilonneuse DIESEL PACLITE, présente des performances et une durée de vie exceptionnelles, tout en offrant un confort d'utilisation. Cette machine est bien équilibrée pour une utilisation et un fonctionnement facile. La pilonneuse DIESEL TR 800D de la gamme poids lourd est extrêmement fiable grâce à son moteur. Son utilisation convient sur les sols difficiles à compacter, sur les sites où seul le gas-oil est utilisé, évitant de ce fait le mélange de carburant et les incidents qui en découlent.

Des avantages :

- Le moteur diesel HATZ IB20, offre des performances exceptionnelles, permet des économies de carburant et une plus longue durée de vie.
- Le réservoir à carburant d'une grande capacité minimise les coûts d'entretien et augmente la durée d'utilisation
- Nuisance sonore réduite pour l'environnement et pour l'opérateur

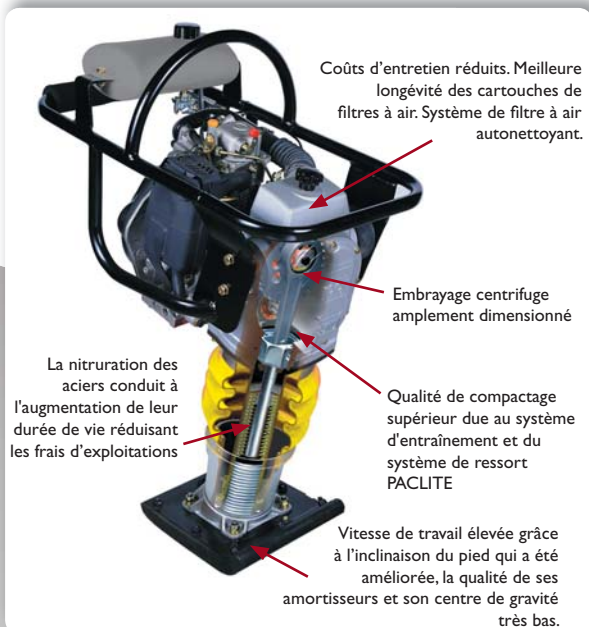

Code	TR800D
Modèle	TR800D
Motorisation Diesel	Hatz IB20
Puissance Moteur- hp (Kw)	4,6 (3,5)
Poids (Kg)	88
Dimensions LxH (mm)	750x420x1070
Dimension du pied (mm)	335x285
Course (mm)	82
Impact (Kg)	1800
Coups/minutes	650-700
Profondeur de compactage (cm)	66
Vitesse déplacement (m/min)	8-11
Surface de compactage (m ² /h)	310

