



## Pilonneuse DIESEL

La pilonneuse DIESEL PACLITE, présente des performances et une durée de vie exceptionnelles, tout en offrant un confort d'utilisation. Cette machine est bien équilibrée pour une utilisation et un fonctionnement facile. La pilonneuse DIESEL TR 800D de la gamme poids lourd est extrêmement fiable grâce à son moteur. Son utilisation convient sur les sols difficiles à compacter, sur les sites où seul le gas-oil est utilisé, évitant de ce fait le mélange de carburant et les incidents qui en découlent.

### + Caractéristiques et avantages

- Le moteur diesel HATZ IB20, offre des performances exceptionnelles, permet des économies de carburant et une plus longue durée de vie.
- Le réservoir à carburant d'une grande capacité, minimise les coûts d'entretien et augmente la durée d'utilisation
- Nuisance sonore réduite pour l'environnement et pour l'opérateur

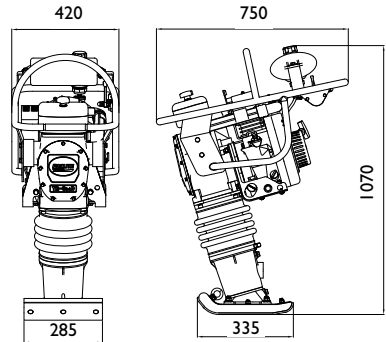
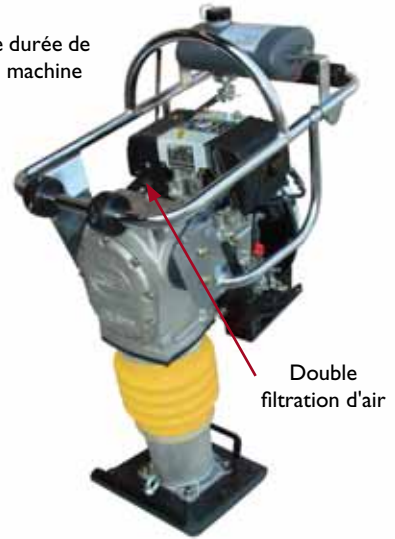

Coûts d'entretien réduits. Meilleure longévité des cartouches de filtres à air. Système de filtre à air autonettoyant.

Embrayage centrifuge amplement dimensionné

Qualité de compactage supérieur due au système d'entraînement et du système de ressort PACLITE

Vitesse de travail élevée grâce à l'inclinaison du pied qui a été améliorée, la qualité de ses amortisseurs et son centre de gravité très bas.

La nitruration des aciers conduit à l'augmentation de leur durée de vie réduisant les frais d'exploitations

Code	TR800D
<b>Modèle</b>	<b>TR800D</b>
Motorisation Diesel	Hatz IB20
Puissance Moteur- hp ( Kw)	4,6 (3,5)
Poids (Kg)	88
Dimensions LxIxH (mm)	750x420x1070
Dimension du pied (mm)	335x285
Course (mm)	82
Impact (Kg)	1800
Coups/minutes	650-700
Profondeur de compactage (cm)	66
Vitesse déplacement (m/min)	8-11
Surface de compactage (m <sup>2</sup> /h)	310