



## Plaque marche avant multi-usage

La plaque marche avant Premium est conçue pour une utilisation sur l'asphalte et diverses applications multi-usages dans la catégorie des plaques de 75 Kgs.

Conçue pour le compactage des matériaux granulaires contenus dans des domaines tels que les parkings, les routes, la construction des ponts, les bordures et les caniveaux. De conception assistée par ordinateur, l'embase conique et les bords surélevés offrent une grande vitesse et une excellente maniabilité.

### + Caractéristiques et avantages

- Poignée de guidage centrale permettant une bonne maniabilité et pouvant être abaissée pour permettre de travailler sous les obstacles
- Nombreux points de levage facilitant le chargement et le déchargement de la plaque pour le confort de l'utilisateur
- Design compact, facile à utiliser, plaque en fonte
- Plaque lisse et maniable

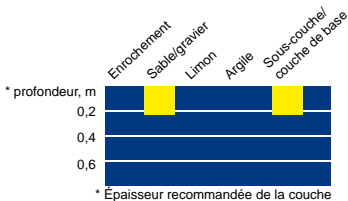
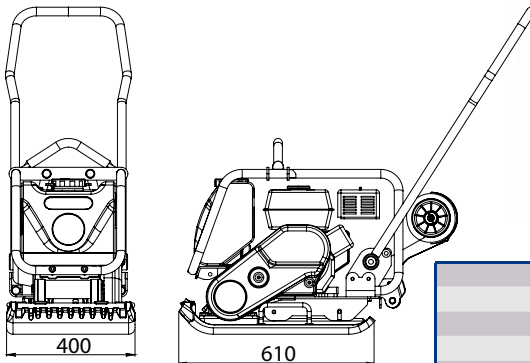

<b>Code</b>	<b>201.90.10001 (CE)</b>
<b>Modèle</b>	<b>VECTOR 400A</b>
Dimensions Lxl (mm)	610 x 400
Poids en ordre de marche (Kg)	83
Force centrifuge (kN)	14
Vitesse de déplacement (m/min)	21
Surface de compactage (m <sup>2</sup> /h)	400-500
Pente maxi en Degrés	20
Fréquence (Hz)	92
Puissance Moteur Honda GX160 (Kw)	3,6
Pression statique (Kg/m <sup>2</sup> )	540
Vibration m/sec/Hrs	3,9/4,2